

081 JÄÄRATA

081.1 MÄÄRITELMÄ

081.2 MOOTTORIPYÖRÄT JA KILPAILULUOKAT

081.2.1 Moottoripyörät

081.2.1.1 ATV (Nelipyöräinen moottoripyörä)

081.2.2 Kilpailuluokat

081.3 AJAJAT

081.3.1 Ajajien ikä

081.3.2 Ajajien varusteet

081.3.3 Numerokilvet

081.4 ILMOITTAUTUMINEN

081.5 RATA

081.6 HARJOITUKSET

081.6.1 SM-kilpailun karsinta

081.7 KATSASTUS

081.7.1 Pyörien vaihtaminen

081.7.2 Renkaiden sääntöjenmukaisuus

081.7.3 Loppukatsastus

081.8 LÄHTÖ

081.8.1 Lähtötapa

081.9 KILPAILUT

081.9.1 Kilpailijoiden määrä

081.9.2 Kilpailun kesto ja ajotapa

081.9.3 Merkinannot

081.9.4 Kerhojoukkueiden SM-kilpailut

081.10 TEKNISET SÄÄNNÖT

081.10.1 Liukuesteet

081.10.2 Moottori

081.10.3 Nastojen määrä ja mittaustapa

081.10.4 Ohiajomelumittaus-menetelmä

081.10.5 Pakoputki

081.10.6 Runko ja takahaarukka

081.10.7 Suojakaari

081.10.8 Sylinteri

081.10.9 Takavallo

081.10.10 Tasanastoitus

081.10.11 Turvakatkaisin

081.11 TULOKSET, SIJOITUKSET JA PISTEET

081.12 PALKINNOT

081 JÄÄRATA

081.1 MÄÄRITELMÄ

Jäärataa ajetaan motocross-moottoripyöriin perustuvilla ja erikoisnastoitetuilla renkailla varustetuilla ajokeilla. Lajille ominainen piirre on, että lähtöviivalla kohtaavat eri moottoripyörä urheilulajien edustajat. Jäärataa ajetaan JR1, JR2, JR3 soololuokissa ja ATV luokissa sekä sivuvaunuluokassa. Jäärata on kilpaurheilun lisäksi erinomaista "offseason" harjoittelua kaikkien eri lajien ajajille.

Nämä säännöt ovat voimassa kaikissa Suomessa Suomen Moottoriliitto ry:n (SML) luvalla järjestettävissä jääratakilpailuissa Urheilusäännösten lisäksi.

081.2 MOOTTORIPYÖRÄT JA KILPAILULUOKAT

081.2.1 Moottoripyörät

Kilpailu on avoin luokan I ryhmien A/1, B/2 sekä ATV (ks. 081.2.1.1) moottoripyörille.

Luokka I ryhmä A/1 soolomoottoripyörät

- Kaksipyöräinen ajoneuvo, joka kulkiessaan jättää yhden jäljen maahan.

Luokka I ryhmä B/2 moottoripyörät kiinteällä sivuvaunulla;

- Kolmipyöräinen ajoneuvo, joka eteenpäin kulkiessaan jättää maahan kaksi tai kolme jälkeä ja on varustettu kiinteällä sivuvaunulla muodostaen täydellisen ja yhtenäisen yksikön. Mikäli ajoneuvo jättää kolme jälkeä, moottoripyörän jälkien keskilinjojen väli ei saa olla 75 mm:ä suurempi. Jälki määritellään ajoneuvon kunkin pyörän pitkittäiseltä keskilinjalta sitä eteenpäin siirrettäessä.

Kaikkien soolomoottoripyörien (ryhmä A) täytyy olla siten konstruoituja, että ne ovat täysin ajajan hallittavissa. Sivuvaunullisten moottoripyörien (ryhmä B) tulee olla konstruoituja kuljettamaan matkustajaa. Eri ryhmien ajokit eivät saa kilpailla samassa lähdössä.

Kilpailuun osallistuvasta moottoripyörästä on poistettava valaisimet tai ne on suojattava tehokkaasti liimanauhalla tai muulla tavoin, joka estää sirpaleiden putoamisen radalle. Myös rekisteritunnuskilvet on poistettava.

081.2.1.1 ATV (Nelipyöräinen moottoripyörä)

- Numerokilvet on oltava joustavasta materiaalista valmistetut ja kulmistaan pyöristetyt. Kilpien koko pitää olla vähintään 17 cmX25 cm. Pohjaväri pitää olla valkoinen tai keltainen, numerot mustat. Mikäli kilpailunumerossa on enemmän kuin kaksi numeroa, laatta pitää olla vaakatasossa. Etupuskuriin on kiinnitettävä numerolaatta, joka näkyy eteenpäin. Taakse

on kiinnitettävä numerolaatta, joka näkyy taaksepäin. Satulan taakse on kiinnitettävä pitkittäin numerolaatta, jossa numerot molemmilla puolilla.

- ATV- ajokeissa etukate, jalkasuojat, kaatuma- tai nostorauta takana, etupuskuri ja tappokatkaisija ovat pakollisia.
- ATV: n suurin sallittu leveys on 1300 mm.
- Ohjaustangon maksimileveys 850 mm, minimileveys 600 mm.
- Molempiin etupyöriin vaikuttava käsikäyttöinen jarru ja molempiin takapyöriin vaikuttava jalkakäyttöinen jarru ovat pakollisia.
- Muilta osin noudatetaan Motocrossin/ Supermoton sääntöjä.

081.2.2 Kilpailuluokat

Kaikissa kilpailuissa on noudatettava seuraavaa luokkajakoa:

- JR1 (A ja B) 126-250 cc/2t
tai 251-450 cc/4t
- JR2 (A ja B) alle 125 cc/2t
tai alle 250 cc/4t
- JR3 (A ja B) 251-500 cc/2t
tai 451-700 cc/4t
- Sivuvaunulliset kuutiotilavuus on vapaa riippumatta moottorin toimintaperiaatteesta, enintään yksisylinterinen moottori on sallittu
- Veteraanit kuutiotilavuus on vapaa riippumatta moottorin toimintaperiaatteesta
- C 80 51-85 cc/2t tai max. 150 cc/4t
- ATV Open 200-1000 cc

081.3 AJAJAT

081.3.1 Ajajien ikä

- max 85 cc 12-16 v.
- JR 2 (max 125 cc 2T/ max 250 4t) 14 v.
- JR 1 (max 250 cc 2t/ max 450 4t) 15 v.
- JR 3 (max 500 cc 2t/ max 700 cc 4t) 16 v.

Katso ATV-luokan ikärajat sääntökohdasta 045.3.1.

081.3.2 Ajajien varusteet

Vaatetus määritellään Urheilusäännösten teknisissä säännöissä kohdassa 033.

Vaatetuksen ja jalkineiden osalta on vaatimukset samat kuin Road Racingissa, ratalajeissa ja Drag Racingissa. Rintakehän, selän ja

olkapäästä suojaavan "panssarin" käyttö on pakollista kaikissa luokissa.

Luokassa C 80 suositellaan niskasuojuksen käyttöä.

081.3.3 Numerokilvet

B-luokissa sallitaan vastaavan A-luokan numeron/ numerokilven väri, mikäli samalla pyörällä osallistutaan kummankin luokan lähtöihin.

C 80 -luokassa käytetään motocross-luokituksen mukaisia numerokilven ja numeron värejä tai ellei ole ajanut motocrossia, niin musta pohja-valkoiset numerot.

081.4 ILMOITTAUTUMINEN

Ilmoittautumismaksun suuruudeksi vuonna 2008 lajiryhmä suosittelee 20 €/ ajaja/ luokka.

081.5 RATA

- Radassa on oltava kaarteita kumpaankin suuntaan.
- Kaarteet on pyrittävä tekemään niin, että on useita samanarvoisia ajolinjoja, esim. kun kaarre tehdään kaksiosaisena niin, että välissä on lyhyt suora osuus. Tällainen ja riittävän nopea rata ei jauhaudu urille. Radan hitain kaarre pitäisi sijoittaa pääsuoralle tuloon.
- Vähimmäisleveys on 15 m, vähimmäispituus on 800 m ja lähtösuoran vähimmäisleveys on 30 m. Poikkeuksia edellä esitettyihin sallitaan jäädytetyllä maapohjalla järjestettävien kilpailujen osalta. SM-kilpailun radan vähimmäispituus on 1500 m ja sen lähtösuoran vähimmäispituus on 300 m. C 80 -luokassa radan pisimmän suoran pituus on enintään 250 m.
- Rata on eristettävä yleisöstä vähintään 1 m:n korkuisella lumivallilla.
- Radan merkitsemiseen suositellaan käytettävän myös nauhaa tai havuja.
- Lumivallin ja yleisöalueen välillä on oltava vähintään 5 m:n levyinen vapaa alue.
- Lumi ja jääpölyn eliminointiin on panostettava, esim. kastelua pitäisi sopivissa olosuhteissa käyttää.

081.6 HARJOITUKSET

Harjoitusajon on oltava vähintään neljä kierrosta.

081.6.1 SM-kilpailun karsinta

Milloin järjestetään karsinnat, karsintaerien pituus on 4 rata kierrosta. Ajajat päästetään lähtölinjalle järjestyksessä; 1. A-karsinnasta, 1. B-karsinnasta, 1. C-karsinnasta, 2. A-karsinnasta jne.

081.7 KATSASTUS

081.7.1 Pyörien vaihtaminen

Etu- ja takapyörien vaihtaminen ajokista toiseen on sallittua, mutta sen tulee tapahtua katsastuspäällikön valvonnassa.

081.7.2 Renkaiden sääntöjenmukaisuus

Renkaiden sääntöjenmukaisuus tarkastetaan nastamäärän, nastoituskorkeuden sekä pistokokeina nastan mittojen osalta jokaisen kilpailun katsastuksessa. Hyväksytyt takarenkaat merkitään katsastuksen yhteydessä. Ajaja voi tuoda katsastukseen yhden ylimääräisen takarenkaan pyörää kohden. Kilpailussa ja lopputarkastuksessa moottoripyörässä on oltava katsastuksessa merkitty rengas. Renkaan säännönmukaisuus arvioidaan katsastuksessa. Vastalause tilanteessa siitä päättää kilpailun tuomaristo. Epäselvyyksiä saattaa esiintyä, mikäli rengas ei kilpailun jälkeen ole tasanastoitussäännön mukainen. Mikäli se johtuu nastojen liimauksen irtoamisesta tai kumin murtumisesta nastan ympäriltä, ajajan suoritusta ei pidä hylätä.

081.7.3 Loppukatsastus

Kilpailun kuuden (6) parhaan ajajan moottoripyörät on suljettava varikkoon välittömästi kilpailun jälkeen renkaiden ym. tarkastusta varten. Suljettuun varikkoon sijoitetusta moottoripyörästä saa ottaa pyörän/ pyörät toisen luokan moottoripyörään vain järjestäjän valvonnassa.

081.8 LÄHTÖ

Kilpailuissa järjestetään omina lähtöinä luokat C 80, JR1 B, JR2 B, JR3 B, VET ja ATV Open.

Veteraanilähtöön osallistuvat eivät saa samassa kilpailussa osallistua A- tai B-luokan kilpailuun.

081.8.1 Lähtötapa

Kaikissa jääratakilpailuissa on noudatettava seuraavaa lähtötapaa:

- Lähtöalue on varsinaisen ajoradan ulkopuolella.
- Lähtö tapahtuu jääratajiryhmän edustajan paikan päällä hyväksymällä valolaitteella. Valolaitteisiin suositellaan liitettävän varaslähdön ilmaiseva valokenno.
- Kansallisissa kilpailuissa voidaan käyttää lippulähtöä.
- Lähtölinjana toimii jäähän kaivettu ura, jonka syvyys on vähintään 5 cm ja leveys 20 cm.
- Ajokkien etupyörät ovat urassa lähtöhetkellä.
- Henkilökohtaisesta toisesta varaslähdöstä rangaistuksena on kyseisen ajajan kilpailusta poissulkeminen.
- Lähtö tapahtuu käynnistetyin moottorein.

Kauden ensimmäisessä SM-osakilpailussa lähtölinjalle saavutaan seuraavasti:

- edellisen vuoden SM-kilpailun lopputuloksissa pisteillä olleet luokan ajajat
- muut kilpailunumerojärjestyksessä

Ellei karsintaa järjestetä kauden seuraavissa osakilpailuissa, lähtölinjalle saavutaan seuraavasti:

- kuluvan kauden ajajat mestaruuspisteiden mukaisesti järjestyksessä, pisteettömät kilpailunumerojärjestyksessä
- B- ja C 80 -luokissa kilpailijoiden lähtöjärjestys on arvottava.

Jääradalla kaikki edellisellä kaudella SM- tai Suomen Cup -pisteitä saaneet ovat oikeutettuja ajamaan sijoituksensa mukaisella numerolla. Veteraaneissa numerointi alkaa numerosta 50 ja siitä ylöspäin.

081.9 KILPAILUT

081.9.1 Kilpailijoiden määrä

JR1, JR2, JR3 (A ja B), C 80 ja VET -luokkien moottoripyörille on varattava lähtölinjalla 1,0 metriä ja sivuvaunullisille sekä ATV Open-luokan moottoripyörille 2,0 metriä. Olosuhteista riippuen lähtöön otetaan enintään 25 ajajaa. Lähtö tapahtuu yhdestä rivistä.

Mikäli ATV Open -luokassa osallistujamäärä on korkeintaan 20 ajajaa, tulee lähtö tapahtua yhdestä rivistä. Mikäli ATV Open -luokassa osallistujamäärä on 21-25 ajajaa, lähtö tulee tapahtua kahdesta rivistä. Ensimmäisen ja toisen lähtörivin etäisyys pitää olla vähintään 8 m.

C 80 -luokassa lähtöviivalla voi olla korkeintaan 20 ajajaa. Lähtö tapahtuu yhdestä rivistä. Mikäli ajajia on enemmän, on järjestettävä useampi erä.

081.9.2 Kilpailun kesto ja ajotapa

Jääratakilpailu voidaan ajaa:

- a) loppukilpailuna ajomatkan ollessa 10-15 km tai
- b) karsintaerinä ja loppukilpailuna järjestämällä tarvittava määrä alkueriä, joista ajoaikojen perusteella hyväksytään loppukilpailuun vähintään 15 ajajaa. Alkuerän vähimmäispituus on 5 km ja loppukilpailun pituus 10-15 km, mikä ilmaistaan ratakierröksinä tai
- c) erillisenä 10 min:n aika-ajona, josta 25 nopeinta pääsee loppukilpailuun, tai B- luokissa arpomalla osallistujat kahteen loppukilpailuun.

Lisäksi suositellaan, että harjoituksissa kilpailusta mahdollisesti karsiutuneille soololuokkien ajajille järjestettäisiin yhteinen B-finaali,

jossa kaikkien luokkien karsiutuneet ajavat samassa noin 10 min kestävässä lähdössä.
C 80 -luokan ajomatkan pituus on n. 6 km.

081.9.3 Merkinannot

Viralliset merkinannot annetaan lipuilla, joiden koko on noin 750-600 mm seuraavasti:

<i>Merkki:</i>	<i>Tarkoitus:</i>
Punainen	Kilpailu tai harjoitus on keskeytetty kilpailun johtajan käskystä, ajajien on palattava hitaasti ajaen ratavarikolle
Musta ja taululla näytetty ajajan numero	Kyseisen ajajan on pysähdyttävä ratavarikolle ensi tilassa
Keltainen, liikkumaton	Vaara, noudata varovaisuutta, ohittaminen kielletty
Keltainen, heilutettuna	Välitön vaara, valmistaudu pysähtymään, ohittaminen kielletty
Sininen, heilutettuna	Varoitus, sinut ohitetaan kohta kierroksella
Vihreä	Rata on vapaa
Sini-valkoinen	Lähetyslippu
Musta-valkokuudullinen	Kilpailu on päättynyt

081.9.4 Kerhojoukkueiden SM-kilpailut

Kerhojoukkueiden Suomen Mestaruus ratkaistaan yhdessä kilpailussa seuraavasti: joukkueeseen kuuluu kolme ajajaa, JR1-, JR2- ja JR3 -luokan ajaja. Kukin luokka starttaa omana lähtönään kaksi kertaa, näin joukkueelle tulee kuusi suoritusta, joista viisi parasta huomioidaan joukkueen tulokseksi. Se joukkue voittaa, jolla on vähiten sijoituspisteitä, eli eniten parhaita eräsijoituksia. Mikäli joukkueen ajaja ei starttaa erään tai keskeyttää erän ajettuaan alle kaksi kierrosta, merkitään se "nollaeräksi". Muutoin ajajalle on aina merkittävä erätuloksiin sijoitus. Lopputuloksissa sijoittuvat korkeammalle joukkueet joilla ei ole nollaeriä, seuraavaksi joukkueet joilla on yksi nollaerä, jne. Tasapisteiden sattuessa ratkaisevat erävoitot, toiset sijat jne. Mikäli eroa ei näin saada, ratkaisevat joukkueiden kuudennet suoritus.

081.10 TEKNISET SÄÄNNÖT

081.10.1 Liukuesteet

- JR1, JR2, JR3 (A ja B) ja VET -luokissa takareenkaan nastan kokonaispituus on max. 21,5 mm. Eturenkaassa saa käyttää max. 23 mm nastoja. Renkaan ulkopuolelle näkyvä osuus nastasta on säännöissä määritelty, esim. ”olkapään” on oltava tasomainen vähintään 8 mm – halkaisijaan saakka, kuten säännön piirroksesta ilmenee (ks. kuva 1).

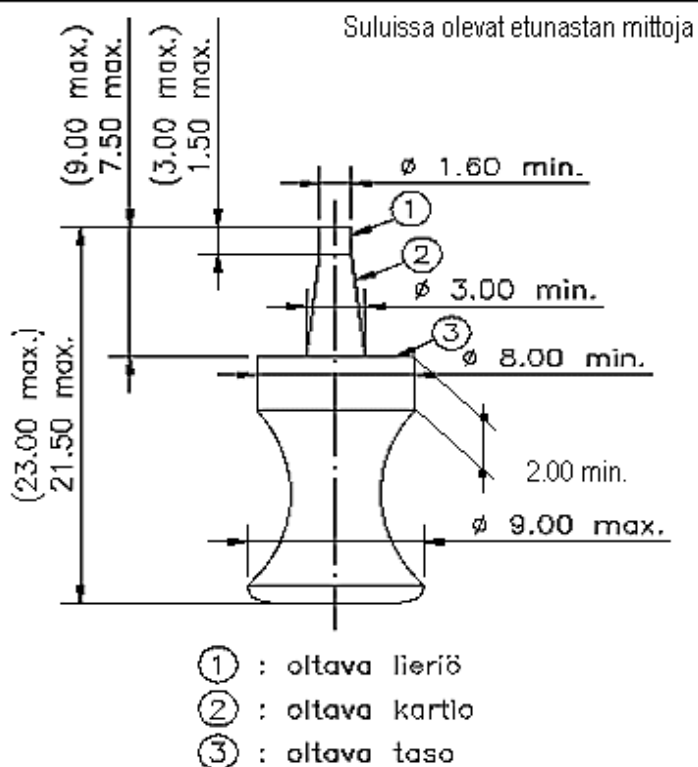

Kuva 1

- Sivuvaunullisia koskee enduro-nastasääntö (Urheilusäännösten kohta 012.13.13 – Enduro), sillä erotuksella, että liukuesteenä käytetään vapaasti kaupan olevaa, max. 350 kpl / rengas, takana max. pituudeltaan 25 mm ja kovametallipalan min. halkaisijaltaan 2,5 mm nastaa. Edessä nastan max. pituus 22 mm, kovametallipalan min. halkaisija 2 mm.
- ATV-luokassa saa käyttää takareenkaissa max. pituudeltaan 20 mm ja kärjen min. halkaisijaltaan 2,2 mm, eturenkaissa max. pituudeltaan 18 mm ja kärjen min. halkaisijaltaan 2,0 mm vapaasti kaupan olevia nastoja. Nastojen yläpinnan on oltava kohtisuora taso nastan pituuslinjaan nähden. Nastojen kärki on oltava liimaamalla tai juottamalla kiinnitetty kovametallilieriö. Ns. vinopäänastan käyttö on kielletty. Nastamäärä takana max. 250 kpl/ rengas ja edessä

max. 200 kpl/ rengas. Renkaan leveys edessä vähintään 6 tuumaa ja takana vähintään 10 tuumaa. Vanteen koko (halkaisijaltaan) 8-12 tuumaa, vanteen leveys takana 8-10 tuumaa ja edessä 5-6 tuumaa. Auton renkaiden käyttö on kielletty.

- C 80 -luokassa on käytettävä vapaasti kaupan olevaa motocross-tyyppistä takarengasta. Takarengaan koko korkeintaan 16" ja eturenkaan koko 19". Liukuesteinä käytetään normaaleja soololuokan nastoja.
- Missään luokassa renkaan valmistusvaiheessa syntynyttä kulutus pintaa ei saa nastanreikiä lukuun ottamatta muokata.

081.10.2 Moottori

Kaikki moottorit on oltava toimintaperiaatteeltaan valmistajan tarkoituksen mukaisia. Kaikissa luokissa moottorissa on oltava kiinteä ja toimiva käynnistyslaite.

Kaikissa luokissa moottorin/ kaasuttimien tulee imeä ilmansa kotelon kautta.

081.10.3 Nastojen määrä ja mittaustapa

JR1, JR2, JR3 (A ja B) ja VET luokissa sallittu nastojen lukumäärä riippuu renkaan koosta seuraavasti:

1. Mikäli tyyppimerkinnässä renkaan nimellislevydeksi ilmoitetaan tuumina (inc.);

- max. 3.50", sallitaan enintään 50 nastaa mittaajaksolla
- max. 4.25", sallitaan enintään 60 nastaa mittaajaksolla
- Yli 4.25", sallitaan enintään 70 nastaa mittaajaksolla.

2. Mikäli tyyppimerkinnässä renkaan nimellislevydeksi ilmoitetaan metrisesti (mm);

- max.100mm, sallitaan enintään 50 nastaa mittaajaksolla.
- max. 120mm, sallitaan enintään 60 nastaa mittaajaksolla.
- Yli 120mm, sallitaan enintään 70 nastaa mittaajaksolla.

Mikäli renkaassa on kokomerkinä sekä tuumaisina, että metrisinä mittoina luetaan tuumamitoitusta.

Nastamäärän mittaustapa tapahtuu seuraavasti: Pitkin renkaan ulointa kehää mitataan 300 mm pituus. Alku- ja loppupisteistä kohti keskiötä suunnatut linjat rajaavat sektorin, jonka sisältä saa löytyä enintään suurin sallittu nastamäärä.

081.10.4 Ohiajomelumittaus-menetelmä

Jääratakilpailuissa voidaan käyttää ohiajomelumittaus-menetelmää. Mittauspisteet sijoitetaan satunnaisesti mahdollisuuksien mukaan. Mittaustavalla haetaan poikkeamia, jotka johtavat tarkempiin mittauksiin ja tarvittaessa huomautuksiin. Mahdolliset hylkäämiset on tehtävä kuitenkin SML:n voimassa olevien motocross-sääntöjen perusteella.

081.10.5 Pakoputki

Moottoripyörän pakoputken ulostulon saa suunnata alaspäin, enintään 45 asteen kulmaan vaakasuorasta tasosta mitattuna.

081.10.6 Runko ja takahaarukka

C 80 -luokassa rungon ja takahaarukan muuttaminen on kiellettyä.

081.10.7 Suojakaari

Sivuvaunullisiin ajokkeihin on laitettava eturenkaan eteen keskilinjan alapuolelle ulottuva suojakaari, myös takapyörän suoja on suositeltava.

081.10.8 Sylinteri

JR2 A ja B- luokissa on 2-tahtimoottorissa oltava toimivalla pakoaukonsäätimellä varustettu sylinteri.

Suomen Mestaruudesta sivuvaunullisten luokassa kilpailevat yksisylinteriset ajokit. Kuutiotilavuus on vapaa riippumatta moottorin toimintaperiaatteesta.

081.10.9 Takavallo

ATV Open ja sivuvaunuluokan ajokeissa tulee olla punainen takavallo, joka on oltava päällä koko erän ajan, riippumatta siitä onko moottori käynnissä.

081.10.10 Tasanastoitus

JR1-, JR2-, JR3- (A- ja B-) ja VET-luokissa takarenkaissa on käytettävä tasanastoitusta. Tasanastoituksessa nastat on lyötävä kumiin ylälaipan yläpintaa myöten. Mikäli nastaa ei laiteta renkaaseen kumin pintaan nähden kohtisuorasti, ylälaipan ylin kohta ei saa ylittää kumin pinnan tasoa.

081.10.11 Turvakatkaisin

Kaikissa moottoripyörissä tulee olla turvakatkaisin, jonka tulee olla asennettu katkaisemaan sytytysvirta ajajan joutuessa eroon moottoripyörästä. Turvakatkaisin on sijoitettava mahdollisimman lähelle ohjaustangon keskipistettä ja sen täytyy toimia joustamattomana sopivanpituuisena ja -paksuisena ajajan oikean käden ranteeseen kiinnitettynä. On sallittua käyttää puhelinjohdon kaltaista kierukkavaijeria, jonka enimmäispituus on yksi metri, jolloin se toimii tarkoitetulla tavalla.

081.11 TULOKSET, SIJOITUKSET JA PISTEET

B-luokkien nousupisteet lasketaan kaikista kilpailuista nousupistetaulukon mukaisesti, kuitenkin seuraavasti; mikäli on jouduttu osanottajamäärän runsauden takia suorittamaan karsinta, käytetään taulukkoa 27 ja yli. Suositeltavaa on arpoa B-luokkien ajajat eri lähtöihin ja jakaa niistä nousupisteet normaalisti. Lajiryhmä päättää kilpailukauden päätyttyä luokkanousijat. Luokittelu pyritään saamaan kuntoon huhtikuun aikana.

Luokituspisteitä saa SML:n luokituspistetaulukon (kts. Urheilusäännöstö; Ajajaluokittelu) mukaisesti. Kauden lopussa voidaan järjestää B-finaali, johon kutsutaan kaksikymmentä eniten pisteitä kerännyttä ajajaa kaikista B-luokista. C 80-luokassa ei jaeta luokittelupisteitä.

Suomen mestaruudesta ajetaan A-luokan ajajien kesken luokissa JR1, JR2, JR3, sivuvaunulliset ja ATV Open. SM-pisteet lasketaan urheilusäännöstön SM-pistetaulukon mukaan kaavalla järjestetyt kilpailut miinus yksi.

081.12 PALKINNOT

Suosittelaa, että esinepalkintoja jaetaan suhteessa 1:3 / osallistujat. Palkintoja tulee kuitenkin olla kolmelle ensimmäiselle kutakin luokkaa kohden.